

Ръководство на потребителя за нагревател за затопляне на бебешка храна в бутилки и буркани Beurer BY 52

1. СЪДЪРЖАНИЕ НА ОПАКОВКАТА

- 1 бр. нагревател за затопляне на бебешка храна в бутилки и буркани.
- 1 бр. накрайник за повдигане и 1 бр. капак.

2. ПРЕДНАЗНАЧЕНИЕ НА УСТРОЙСТВОТО

С този нагревател на бебешки бутилки може бързо и лесно да загреете всякакви бебешки храни и напитки и да ги затопляте по енергийно ефективен начин. Устройството е подходящо за всички стандартни бебешки шишета и буркани. Уредът е предназначена само за домашна употреба според приложените инструкции. Производителят не носи отговорност за щети, възникнали поради неправилна употреба. Устройството има следните функции:

- Бързо затопля детска храна и напитки.
- Поддържа храната и напитките постоянно топли на желаната от вас температура.



3. ИНСТРУКЦИИ ЗА БЕЗОПАСНОСТ

- Преди употреба се уверете, че целостта на опаковката не е нарушена и че всички части на устройството са налице. В противен случай не използвайте устройството.
- По време на процеса на затопляне водата става гореща – риск от изгаряне!
- Проверете температурата на храната преди да я дадете на детето – риск от изгаряне!
- Дръжте малките части на устройството далеч от обсега на деца!
- Уверете се, че кабелите са далеч от обсега на деца!
- Устройството трябва да се използва само в електрическа мрежа със защитно устройство за остатъчен ток (риск от токов удар).
- Изключете устройството от електрическата мрежа след всяка употреба и преди всяко почистване (риск от токов удар).
- Изключете устройството от електрическата мрежа в случай на неизправности при работа, преди почистване или когато устройството не се използва.

- Уредът може да се използва от хора с намалени умствени способности и деца над 8 години само под надзор или след като са били инструктирани за безопасното използване на уреда и са напълно наясно с произтичащите от това рискове при употреба.
- Деца не бива да почистват уреда без родителски надзор.
- Преди всяка употреба проверете за следи от повреда върху уреда и кабела за захранване.
- Не е играчка – пазете далеч от деца.
- Неправилната употреба на уреда може да бъде опасна.
- Дръжте опаковката на уреда далеч от деца – риск от задушаване!
- Ако кабелът за захранване в повреден трябва да бъде сменен. В случай, че това е невъзможно целият уред трябва да бъде изхвърлен.
- Уредът трябва да се постави на стабилна равна повърхност – риск от заливане с гореща вода!
- Внимание – парата, която излиза от уреда е много гореща!
- Преди да пуснете уреда трябва да го напълните с вода.
- Не използвайте уреда навън.
- Уредът трябва да се използва само в токова мрежа с напрежение, съответстващо на оказаното на опаковката.
- За да не прегрее уредът се уверете, че кабелът за захранване не е оплетен. Дръжте кабелът далеч от горещи повърхности.
- Не поставяйте уреда върху повърхности, които не бива да се мокрят.
- Не вадете от щепсела чрез дърпане на кабела.
- Не дърпайте, огъвайте или усуквайте кабела.
- Не потапяйте устройството във вода и никога не го плакнете с течаща вода.
- Не използвайте допълнителни приставки, които не са препоръчани от Beurer или не са аксесоар към това устройство.
- Не отваряйте или ремонтирайте устройството сами. В противен случай перфектното му функциониране вече не е гарантирано, а гаранцията на уреда става невалидна.

4. ОПИСАНИЕ НА УСТРОЙСТВОТО

1. Накрайник за изваждане
2. Капак
3. Кабел за захранване
4. MIN/MAX дисплей
5. Контролен панел
6. Лампа за захранване

7. Лампа за затопляне
8. Дисплей за Време/Температура
9. Бутон за настройка на време и/или температура 
10. Бутон за ВКЛ/ИЗКЛ 
11. Бутон за бързо нагриване 

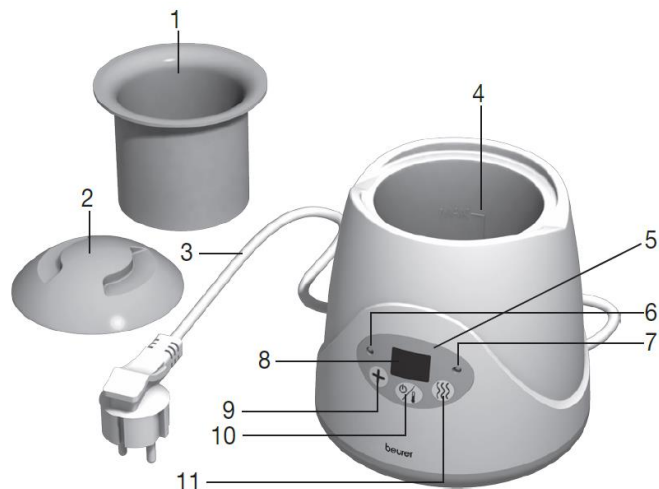



5. УПОТРЕБА

1. Преди първоначална употреба се убедете, че устройството и кабелът за захранване нямат видими следи от повреда.
2. Сложете устройството на равна, стабилна повърхност.
3. Включете устройството към токовата мрежа. Лампата за захранване (6) трябва да светне. Уредът е готов за експлоатация.

Загриване на бебешка храна/напитки и поддържането им топли.

1. Поставете накрайника за изваждане в уреда.
2. Поставете бебешка бутилка/буркан в накрайника за изваждане.
3. Сложете вода в контейнера като внимавате водата да не прелее, но да е достатъчно количество.

Стартиране на процеса на загриване:

1. Натиснете бутон  , а след него бутон  . Времето за загриване се появява на екрана. Фабричната настройка е за 15 минути време на затопляне. Ако не извадите устройството от токовата мрежа след употреба при следваща употреба ще видите времето на затопляне от последния път на експлоатация.
2. Въведете желаното време за затопляне (между 3 и 18 минути).



За тази цел натиснете бутон  многократно до достигане на желаното време на затопляне. Времето се показва в минути, а след като преминете „18“, броячът се връща отново в изходна позиция „3“.

ВАЖНО: Необходимото време за затопляне зависи от: първоначалната температура, вида, количеството и качеството на течността/храната; от температурата на водата, която е използвана за напълване на уреда и от вида материал на контейнера (пластмаса или стъкло). Може да използвате таблицата долу за справка при затопляне на напитки/храна до 37°C.

	Продължителност:
100 мл. охладено мляко	~ 8 мин.
250 мл. охладено мляко	~ 14 мин.
190г. пасирана храна/ стайна температура	~ 8 мин.

3. Натиснете бутон  , за да започнете процеса на затопляне.
4. Сега дисплеят показва оставащото време до затопляне. След като остане една минута дисплеят започва да мига. Процесът на затопляне спира, когато предварително зададеното време изтече. Дисплеят и лампата за загриване изгасват.

Стартиране на процеса на затопляне без предварително загриване:

1. Натиснете бутон  , за да включите устройството. Фабричната настройка за температурата е 37°C.
2. За да зададете температура натиснете бутон  докато не достигнете желаната от вас стойност. Температурата, която може да изберете е между 35°C и 85°C, а след като преминете „85°C“, броячът се връща отново в изходна позиция „35°C“. Температурата се показва в стъпки 37, 38, 40, 45, 50, 60, 70, 80 и 85.

3. Натиснете бутон  , за да започнете процеса на поддържане на топлина.

Прекратяване на процеса на загряване/поддържане на температура:

1. Натиснете бутон  за 2 секунди. Дисплеят и нагревателят се изключват.
2. Извадете бутилката/буркана чрез найкрайника за изваждане.
3. Извадете кабела от контакта, изсипете водата от уреда и го подсушете с кърпа внимателно.

ВАЖНО:

1. Разклатете бутилката или разбъркайте храната в буркана.
2. Проверете, че температурата е подходяща.
3. За да избегнете размножаването на бактерии, което се увеличава в температурния диапазон 32°C-42°C, моля използвайте затоплената храна възможно най-бързо.
4. Не препоръчваме храната да се държи топла задълго, за да не се загубят важни витамини от храната.
5. Заради хигиенични и микробиологични причини, моля не претопляйте храна.

6. ПОЧИВСТВАНЕ И ПОДДРЪЖКА

- Срокът на експлоатация на устройството зависи от начина по който се използва: за по-дълъг период на работа препоръчваме да не работи (непрекъснато) на много висока температура.
- Използвайте преварена или филтрирана вода за затопляне на бебешката храна. Това ще намали натрупването на варовик.
- Изключете устройството от мрежата преди почистване.
- За да почистите устройството, използвайте само влажна кърпа. Не използвайте почистващи препарати.
- За да отстраните котления камък от уреда използвайте оцет или лимонена киселина. Поставете найкрайника за изваждане в устройството, смесете 50 ml оцет за домашна употреба със 100 ml студена вода или пакет лимонена киселина с 200 ml студена вода и изсипете този разтвор в уреда. Оставете разтвора да подейства, докато варовика не се махне. Не използвайте устройството през това време. Изсипете течността, изплакнете устройството старателно и накрая го изсушете с кърпа. Почиствайте уреда на приблизително всеки 4 седмици.

7. ОТСТРАНЯВАНЕ НА ВЪЗНИКНАЛИ ПРОБЛЕМИ

Проблем	Причина	Решение
Процесът на затопляне не започва.	Термостатът е развален.	Изключете устройството, извадете го от токовата мрежа, изцедете водата и върнете уреда на търговеца.
Тече вода от дъното на устройството.	Устройството е развалено.	Изключете устройството, извадете го от токовата мрежа, изцедете водата и върнете уреда на търговеца.
Дисплеят не работи.	Устройството е развалено или кабелът не е поставен правилно в щепсела.	Ако след проверка не установите проблем с поставянето на кабела в токовата мрежа, върнете уреда на търговеца.
Устройството не се включва, когато кабелът за захранване е сложен в токовата мрежа.	Няма ток.	Проверете, че кабелът е поставен правилно в токовата мрежа.
Температурата на дисплея не се повишава след стартиране на процеса на затопляне, а устройството се изключва след известно време.	Няма вода в уреда.	Изключете устройството от захранването, оставете го да се охлади, след това го напълнете с вода и започнете процеса на затопляне по описания горе начин.

Храната не е топла след като процеса на затопляне в приключил.	Няма достатъчно вода в уреда.	Изключете устройството от захранването, оставете го да се охлади, след това го напълнете с достатъчно количество вода и започнете процеса на затопляне по описания горе начин.
--	-------------------------------	--

8. РЕГУЛАТОРНА ИНФОРМАЦИЯ



Не изхвърляйте уреда в битовите отпадъци след края на експлоатационния му живот. Занесете го в пункт за събиране или рециклиране.

Изхвърляйте уреда в съответствие с WEEE директивата на ЕС (Отпадъчно електрическо и електронно оборудване).



Този продукт отговаря на изискванията на приложимите европейски и национални директиви.



Опаковката изхвърлете по начин, опазващ околната среда.



Уредът се изнася в Руската Федерация и в Общността на Независимите Държави.

9. ГАРАНЦИОННИ УСЛОВИЯ

В случай на гаранционни оплаквания, обърнете се към вашия търговец или оторизиран сервиз. Ако връщате уреда, прикачете копие от касовата бележка и кратко описание на дефекта. Приложими са следните гаранционни условия:

1. Гаранционният период е 3 години, считано от датата на покупката. В случай на гаранционни оплаквания, датата на покупка трябва да бъде удостоверена с касова бележка или фактура.

2. Поправки на уреда или части от него не удължават периода на гаранцията.
3. Гаранцията се смята за невалидна в следните случаи:
 - ❖ Неправилна употреба (неспазване на инструкциите за употреба).
 - ❖ Опити за поправка от страна на потребителя или неоторизирани трети лица.
 - ❖ Транспортни повреди от производителя към клиента или по време на транспорт до сервизния център.
 - ❖ Гаранцията не важи за аксесоари, предмет на нормално износване (маншети, батерии).
4. Веуегер не носи отговорност за преки или косвени загуби, предизвикани от продукта, дори ако повредата му е призната гаранционно.

Повече информация за продукта ще намерите на www.polycomp.bg.